

▽▽ (バレル研磨含)

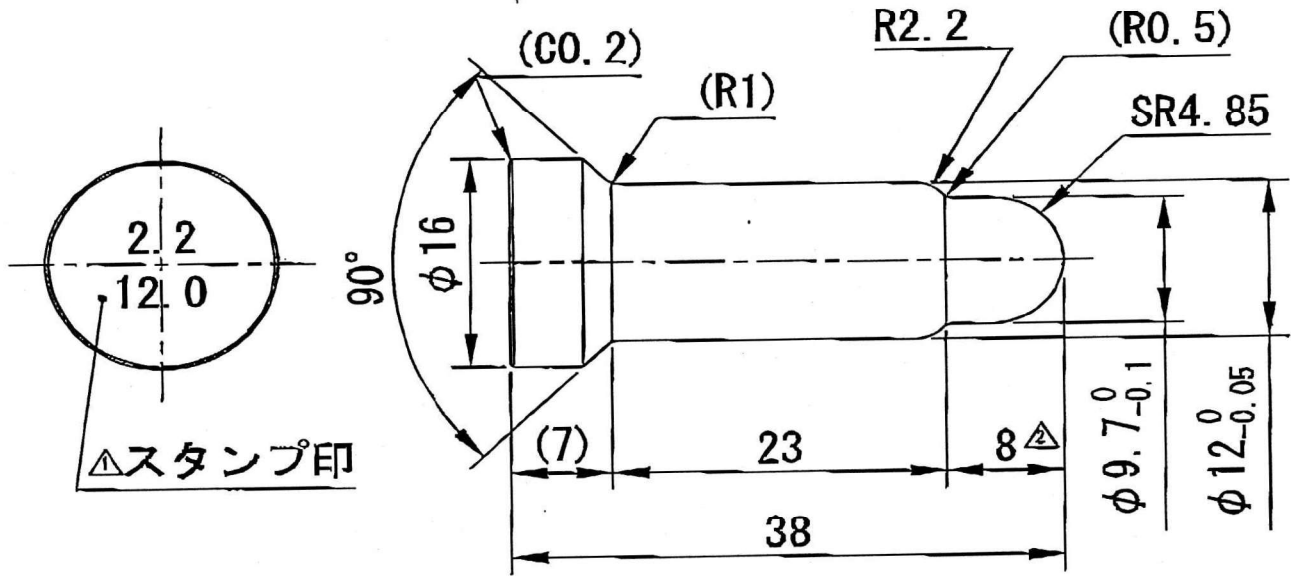

- △注5) 8 +0, -0.1の公差は削除
- △注4) 底面の数値はスタンプ印とする
- 注3) 焼成後バレル研磨とすること
- 注2) 材質: 窒化珪素
- 注1) 指示無き角部はC or R0.3以下で面取りのこと

指示なき寸法公差は下表に準ずる

基準寸法 (mm)	許容差 (mm)
3以下	±0.2
3 をこえ 6以下	±0.3
6 をこえ 30以下	±0.5
30 をこえ 60以下	±0.8
60 をこえ 100以下	±1.0

部番	品名	窒化珪素	材質	個数	重量	図面番号	備考
----	----	------	----	----	----	------	----

出図認印	起案	審査	承認	図法	所属	(株) ノリタケカンパニーリミテド
	H20.7.7 加藤			三角法		
出図者印	品番			尺度	名称	GP-831-12.0B
	関係 図番	GP-831-12.0-A		Free		